

Gebrauchsanweisung

User manual



Packungsinhalt IT'S CAKE „Standard“

Package contents IT'S CAKE "Standard"

1x Grundplatte	(1)	1x base	(1)
1x Transportplatte	(2)	1x transport plate	(2)
4x Verankerung medium	(3)	4x fixing medium	(3)

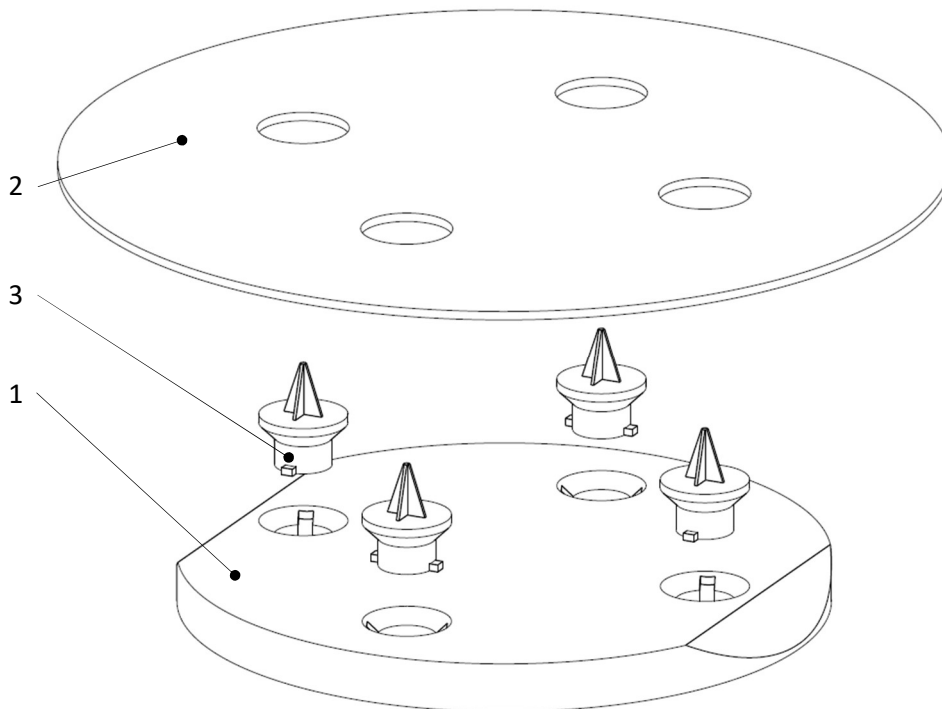

Packungsinhalt IT'S CAKE „Cool“

Package contents IT'S CAKE "Cool"

1x Grundplatte	(1)	1x base	(1)
1x Transportplatte	(2)	1x transport plate	(2)
4x Verankerung medium	(3)	4x fixing medium	(3)
1x Kühlakku		1x cool pack	

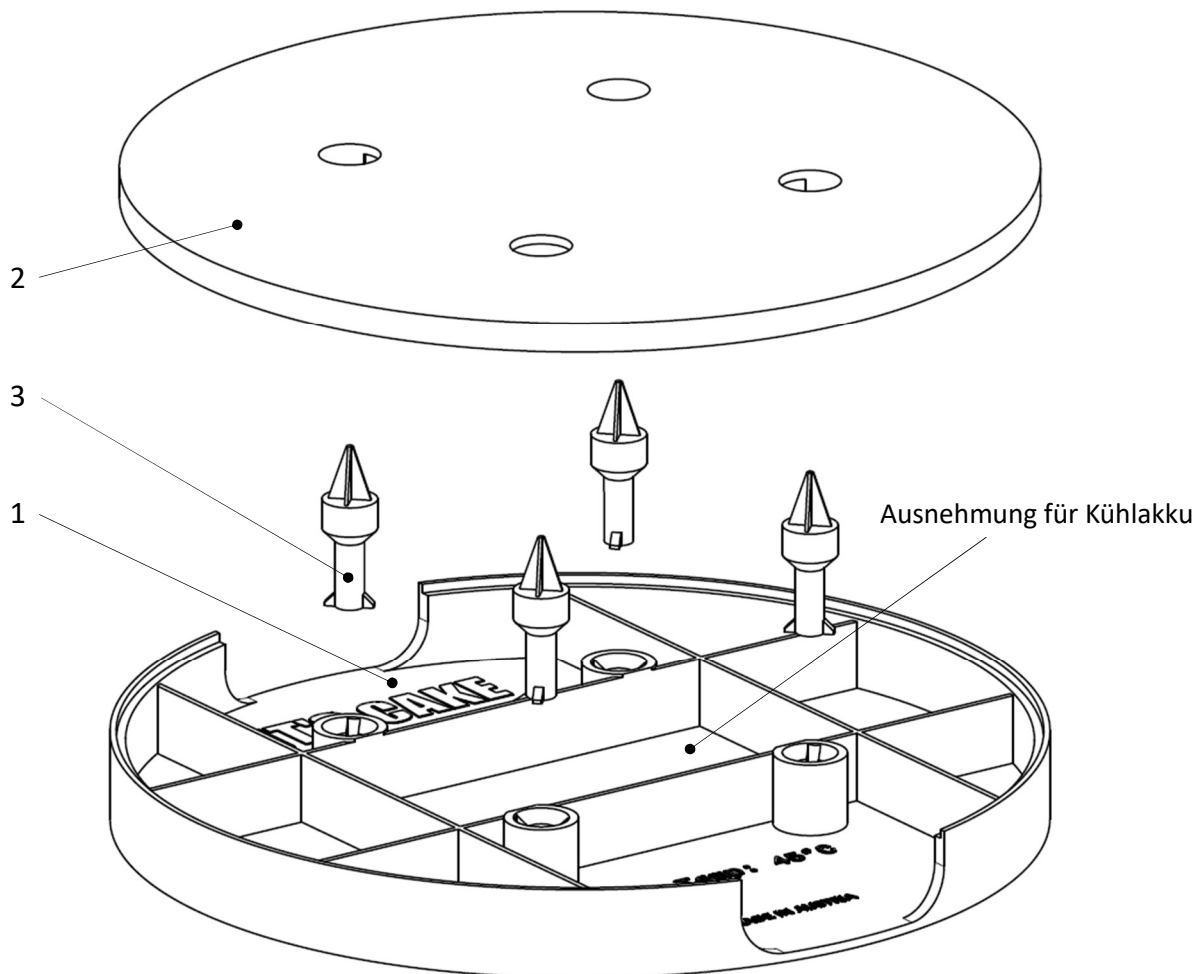

IT'S CAKE bringt deine Backwaren sicher ans Ziel!
IT'S CAKE now also protects your baked goods during transport!

it's cake - meaning: "can be used to describe something that is easy or simple"

for support:
office@its-cake.com

sold by:
IT'S CAKE by Schweitzer e.U. | FN 631980h

Anwendung von IT'S CAKE: (Anwendungsschritte sind für „Standard“ und „Cool“ identisch)

Schritt 1:

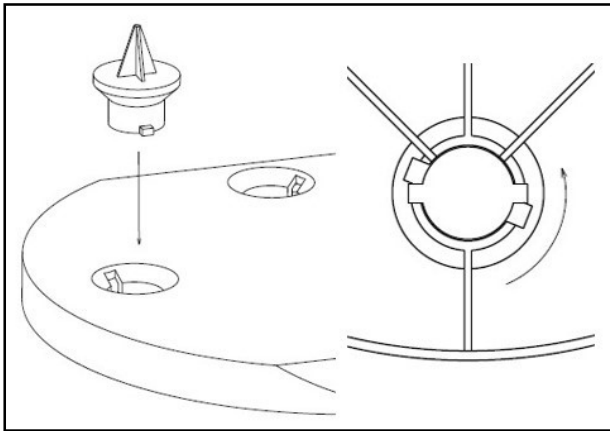

Befestige die Verankerungen in der Grundplatte, indem du sie in die vorgesehene Öffnung einführst und anschließend verdrehst. (Das Verdrehen ist manchmal etwas schwerfällig. Das ist so vorgesehen, damit sich die Verankerungen nicht von allein lösen können.)

Schritt 2:

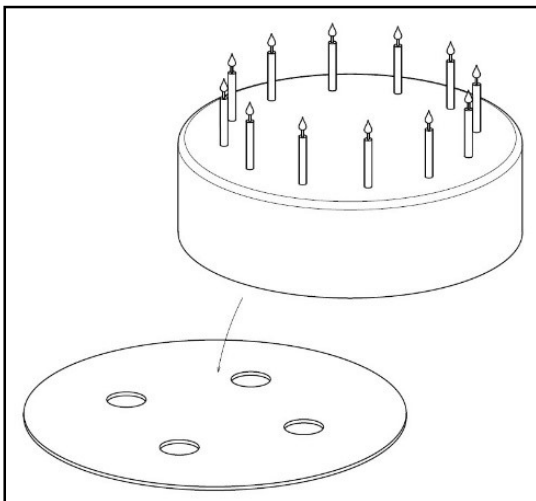

Platziere deine Backware mittig auf der Transportplatte.

Schritt 3:

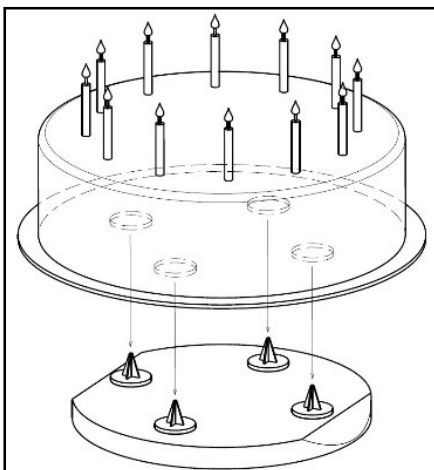

Hebe deine Backware mit Hilfe der Transportplatte auf die Grundplatte, damit die Spitzen durch die Löcher in der Transportplatte in deine Backware eindringen und diese fixieren können.

Variante „Cool“:

Setze den Kühlakku in die Grundplatte ein.

Schritt 4:

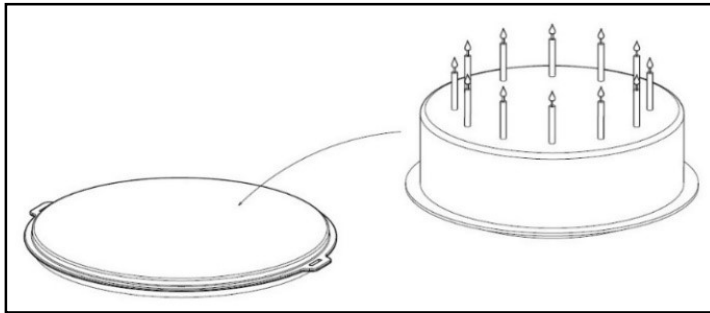

Platziere die Tortensicherung von IT'S CAKE und deine Backware auf dem Boden einer Tortenbox deiner Wahl.

Schritt 5:

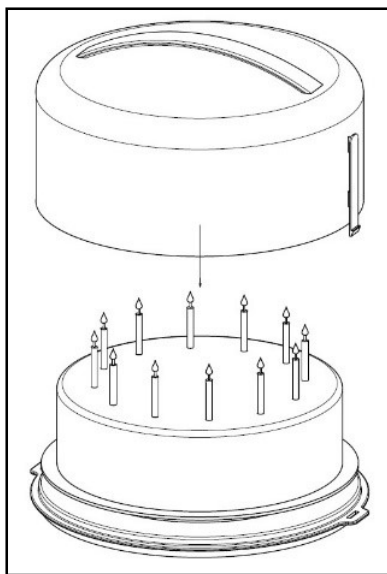

Verschließe deine Tortenbox.



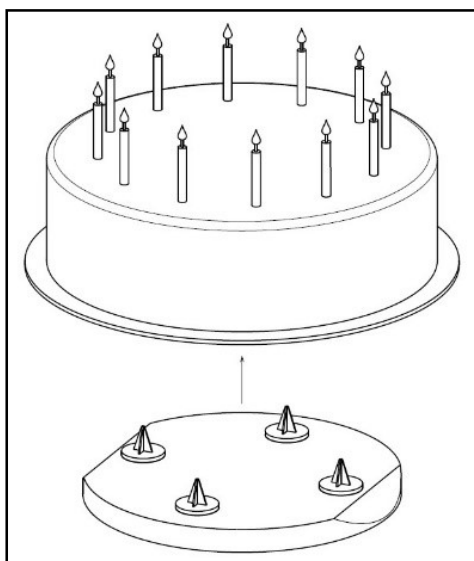

Dadurch, dass die Backware auf IT'S CAKE fixiert ist und sich die Transportplatte von IT'S CAKE innen an der Hülle der Transportbox abstützt, wird das Verrutschen verhindert. Deine Backware ist nun bereit sicher transportiert zu werden.

Schritt 6:



Nach dem Transport hebst du deine Backware mit der Transportplatte von der Grundplatte ab. Da die Verankerungen in der Grundplatte verbleiben, kann deine Backware einfach und direkt auf der Transportplatte angeschnitten werden. Lasst es euch schmecken!

Allgemeine Hinweise

	NICHT spülmaschinenfest! Spülen Sie den Artikel aus Hygienegründen nach jedem Gebrauch mit lauwarmem (nicht zu heißem!) Wasser und Spülmittel per Hand ab.
	Vor Hitze schützen (max. 45°C)
	Vor direkter Sonneneinstrahlung schützen
	lebensmittelecht
	Aus biologisch abbaubarem Material gefertigt

Weitere Informationen

Die mitgelieferten Verankerungen „medium“ eignen sich besonders als Befestigung für normale bis feste Tortenböden (z.B. Sandmasse, Sacher-Torte, Mürbteig, usw.). Für den Transport von Torten mit besonders weichen Tortenböden (z.B. Malakoff-Torte, Biskuitmasse, usw.) empfehlen wir die Verwendung unserer Verankerungen „large“.

Unsere Anker für die unterschiedlichen Tortenböden:

Verankerung medium

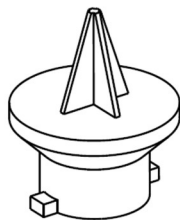



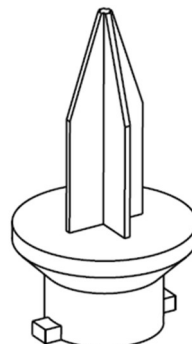

Verankerung large



(im Lieferumfang enthalten)

General instructions

	NOT dishwasher safe! For hygiene reasons rinse the item per hand with lukewarm water (not too hot!) and dishwashing liquid after each use.
	protect from heat (max. 45°C)
	protect from direct sunlight
	food safe
	made from biodegradable material

Further information

The included medium fixings are particularly suitable for attaching medium-firm to hard cake bases (e.g. Sacher cake, shortcrust pastry, etc.). For transporting cakes with particularly soft cake bases (e.g. Malakoff cake, sponge cake, etc.), we recommend using our large fixings.

Our fixings for the different cake bases:

fixing medium

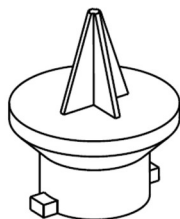

(included)

fixing large

